



Chiave idraulica dinamometrica **XLCT®**

XLCT è il sistema di bullonatura industriale per gioco limitato più venduto al mondo con oltre centomila pezzi in uso a livello globale. Dal 1992, l'iconica chiave rossa del marchio rappresenta qualità, resistenza e affidabilità sui cantieri in ogni settore più importante. Dalle montagne russe più alte ai ponti più grandi del mondo, XLCT ha la potenza necessaria per realizzare il lavoro.

RILASCIO DEL BLOCCO



Come MXT, XLCT è dotata di una leva di rilascio che consente di rilasciare lo strumento dopo l'operazione di serraggio per rimuoverlo facilmente. (Presente anche in STEALTH).

CRICCHETTO NON SCORREVOLE



La serie XLCT presenta un cricchetto non scorrevole per uno svitamento più efficace e un serraggio più veloce. Il dente di arresto secondario all'interno dello strumento evita che il cricchetto ruoti dalla parte opposta alla direzione in cui viene azionato.

ACCESSORI MULTIUSO



XLCT è disponibile con cartucce intercambiabili per attacchi esagonali a 6 punti, attacchi esagonali a 12 punti, attacchi allen, attacchi quadri, chiavi aperte e molte altre configurazioni per semplificare i lavori di bullonatura più complessi.

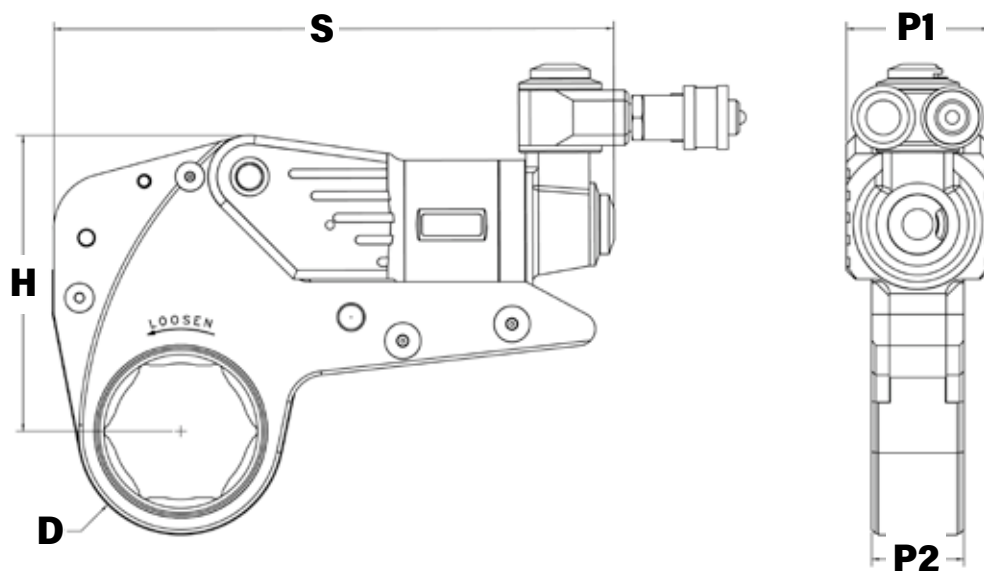

LEGENDA: H = ALTEZZA P1 = LARGHEZZA DELLA TESTA MOTTRICE P2 = LARGHEZZA DELL'ARTICOLAZIONE S = LUNGHEZZA D = RAGGIO

NUMERO MODELLO	H	P1	P2	S	D		PESO	COPPIA	
IMPERIALE	poll.				poll. (Min)	poll. (Max)	libbre	piedi-libbre (Min)	piedi-libbre (Max)
XLCT - 2	4,02	1,94	1,25	7,33	1,03	1,76	2,05	243	1.687
XLCT - 4	5,36	2,58	1,67	10,19	1,33	2,32	4,25	580	3.855
XLCT - 8	6,70	3,23	2,09	12,29	1,77	2,89	7,15	1.143	8.151
XLCT - 14	8,04	3,88	2,50	14,61	2,32	3,47	11,30	2.010	13.400
XLCT - 18	9,08	4,38	2,83	14,34	2,62	3,87	14,85	2.790	19.100
XLCT - 30	10,71	5,17	3,35	16,82	3,07	4,80	23,80	4.579	30.986
XLCT - 45	13,39	6,00	3,94	21,10	4,05	4,88	43,00	7.130	49.180
XLCT - 60	13,39	6,46	4,16	20,70	4,81	5,03	48,00	8.867	59.110

METRICO	mm				mm (Min)	mm (Max)	kg	Nm (Min)	Nm (Max)
XLCT - 2	102	49	32	186	26	44,70	0,93	329	2286
XLCT - 4	136	66	42	259	34	58,93	1,93	786	5224
XLCT - 8	170	82	53	312	45	73,41	3,25	1549	11045
XLCT - 14	204	99	64	371	59	88,14	5,14	2724	18157
XLCT - 18	231	111	72	364	67	98,30	6,75	3780	25881
XLCT - 30	272	131	85	427	78	121,92	10,82	6205	41986
XLCT - 45	340	152	100	536	103	124,00	19,50	9667	66679
XLCT - 60	340	164	106	526	122	128,00	21,80	12022	80143

I sistemi di bullonatura industriale più affidabili nel mondo

HYTORC[®]
I T A L Y

Headquarters:
Via Avigliana, 126/R 10040
Almese (TO)

Email:
info@hytorc-italy.com

Phone:
011 / 935 29 34

Online:
hytorc-italy.com